

NOVO



DURO-TA XT PLACA MECÂNICA

Leve e flexível para peças grandes e pequenas

RÖHM
driven by technology

DURO-TA XT PLACA MECÂNICA

Para atender os requisitos de flexibilidade, acessibilidade de peça e redução de peso de tornos mecânicos e de fresadoras, a RÖHM combina tecnologia testada e comprovada com conceitos inovadores. Equipado com a estrutura comprovada DURO-TA e com prolongador de castanhas inovadores, o novo DURO-TA XT é uma peça leve e flexível para usinagem de peças grandes e pequenas.

O novo DURO-TA XT apresenta um conceito inovador com prolongador de castanhas, o que garante flexibilidade de uso e redução de peso. Ao contrário de outras placas de grande porte, o DURO-TA XT é até 75% mais leve, dessa forma tornando possível a utilização do potencial máximo da máquina e a fixação de peças mais pesadas. Através dos prolongadores de castanhas fáceis de montar, a

área de fixação pode ser estabelecida de forma flexível e, portanto, convertida rapidamente para peças grandes e pequenas. Através da montagem direta sobre a estrutura base, os prolongadores de castanhas garantem rigidez e estabilidade extremamente altas e proteção contra a entrada de sujeira e poeira.

TESTADO E COMPROVADO - AINDA MELHOR E MAIS FLEXÍVEL

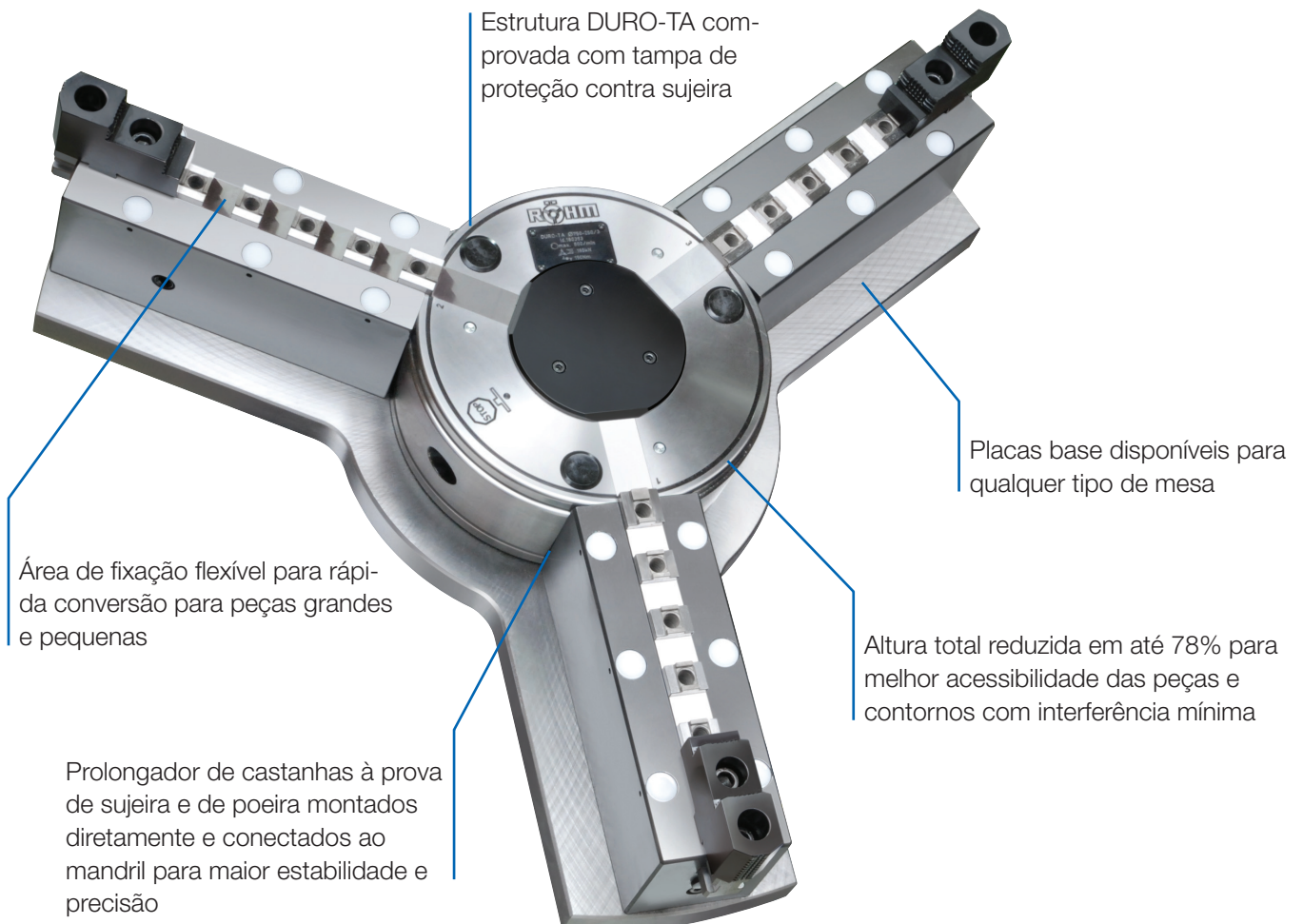

VANTAGENS IMEDIATAS

REDUÇÃO DE PESO DE ATÉ 75%

- ⇒ Construção de peso reduzido possibilitando a utilização do potencial máximo da máquina e a fixação de peças mais pesadas
- ⇒ Proteção do eixo da máquina e, portanto, menores custos de manutenção

FLEXIBILIDADE MÁXIMA E CONVERSÃO MAIS RÁPIDA

- ⇒ Área de fixação flexível por meio de prolongadores de castanhas para rápida conversão de peças grandes e pequenas
- ⇒ Fácil desmontagem dos prolongadores de castanha para fixação de peças menores

CONSTRUÇÃO INOVADORA

- ⇒ Contorno de interferência mínimo e melhor acessibilidade da peça por meio de construção compacta e altura total reduzida em até 78%
- ⇒ Alta estabilidade por meio da montagem direta dos prolongadores de castanha firmemente fixados

UM MANDRIL - DUAS VARIANTES

Para tornos mecânicos e fresadoras



PEÇAS GRANDES
DURO-TA XT com prolongadores de castanha

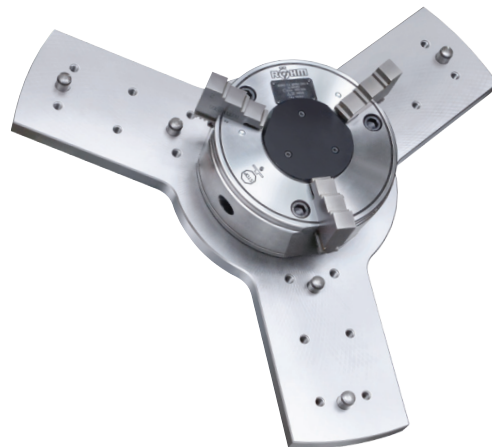

PEÇAS PEQUENAS
DURO-TA XT sem prolongadores de castanha

DURO-TA XT

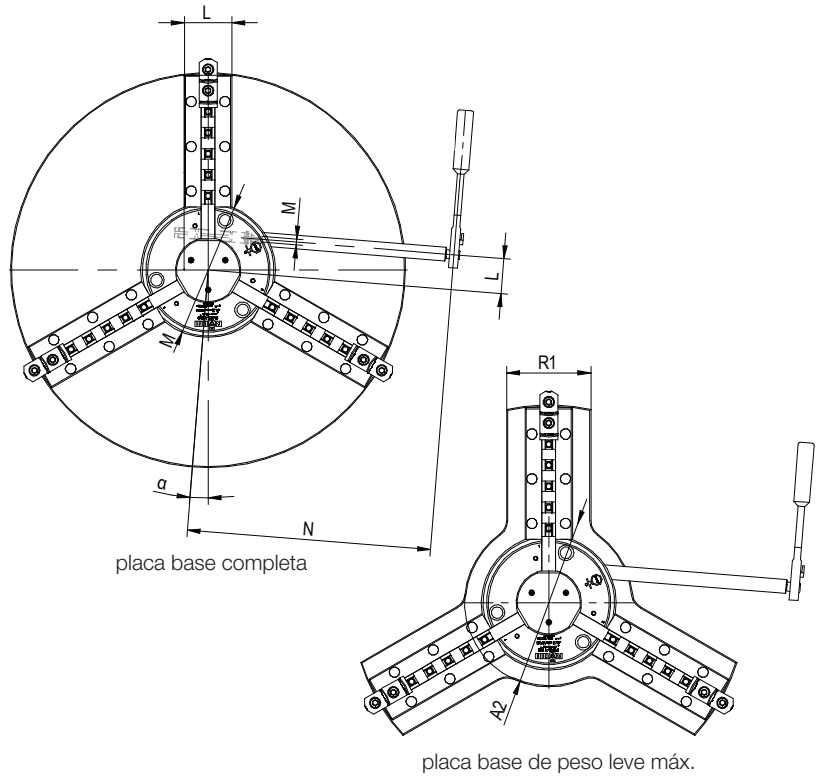

Placa Mecânica DURO-TA XT

Nº do Item	180312	180313	180314
Tamanho	750 (250)	1000 (315)	1250 (500)
Força de fixação kN	185	240	290
Torque Nm	190	210	320
Faixa de fixação externa com castanhas estendidas mm	Ø 145-715	Ø 220-995	Ø 220-1190
Faixa de fixação externa com castanhas padrão mm	Ø 8-253*	Ø 12-323*	Ø 40-501*
Contorno de interferência mm	804 / 769**	1082 / 1014**	1305
Velocidade de rotação min ⁻¹	800	570	450
Curso de fixação mm	8	10,2	12,5
Peso kg	130	235	440
Redução de peso em comparação com um mandril padrão %	75	68	65
Redução da altura da construção em comparação com um mandril padrão mm	78***	47***	22***

* Por meio da desmontagem da tampa de separação e uso de castanhas reversíveis padrão.

** Por meio da redução das castanhas base. Considerar faixas de fixação menores.

*** Altura total castanhas superiores incl.

Mandril Tamanho A		750	1000	1250
Ø Ext. do Mandril	A1	256	322	507
Ø Ext. da Placa base	A2	320	400	590
Movimento da castanha	B	8	10,2	12,5
Diâmetro interno ¹⁾	C	62	87	162
	D	127	152	160
	D1	28	34	35
	EH6	100	100	100
	F	6	6	6
	G	45	45	45
	H	11	11	11
	K	79,5	98,0	97,5
	L	66,5	86	152,5
	M	SW14	SW17	SW19
	N	464	565	724
	R	90	100	130
	R1	160	180	210
	S	370	495	615
Momento de inércia ²⁾	kgm ²	10,52	37,92	98,70
Momento de inércia ^{2) 3)}	kgm ²	5,66	18,10	48,93
	α	4,6°	4,6°	4,5°
Peso aprox.	kg	183	365	640
Peso aprox. ³⁾	kg	127	233	436

1) Com tampa de proteção contra poeira.

2) O momento de inércia foi medido com as castanhas base, mas sem as castanhas superiores.

3) Com placa base de peso leve máx.

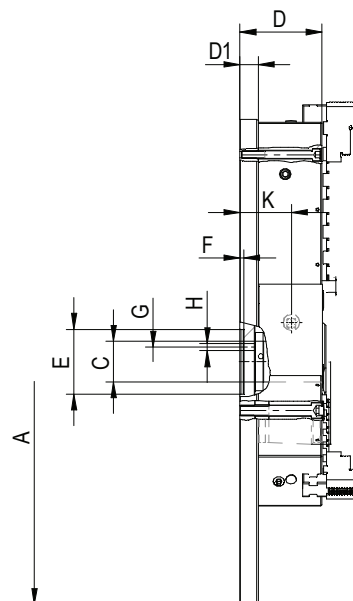

CASTANHAS DURO-TA XT

Tipo 003 **Castanha superior reversível UB**, conjunto temperado

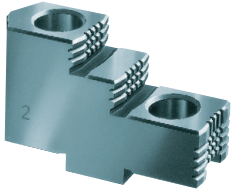

Nº do Item	Tamanho do Mandril	Número de castanhas	Conteúdo da entrega	Comprimento da castanha	Altura da castanha	Largura da castanha
180410	750	3	Conjunto	92	50	34,4
180411	1000	3	Conjunto	107	56	35,7
180412	1250	3	Conjunto	130	72	50,4

Castanhas escalonadas e temperadas, fornecidas como suplemento ou como peças de reposição, deve ficar presa no mandril. Em caso de entrega de castanha posterior, devolva o mandril.

Tipo 002 **Castanha superior não escalonada AB**, conjunto de design padrão, macia, material 16MnCr5

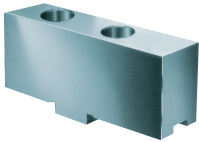

Nº do Item	Tamanho do Mandril	Número de castanhas	Conteúdo da entrega	Comprimento da castanha	Altura da castanha	Largura da castanha
094010	750	3	Conjunto	125	50	30,4
094011	1000	3	Conjunto	145	50	34,3
094046	1250	3	Conjunto	180	73	50,5

Tipo 544-00 **Castanhas superiores tipo garra reversível**, lingueta e entalhe de design padrão, pequena faixa de fixação, 1 peça, temperada

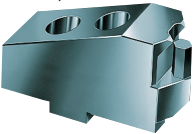

Nº do Item	Tamanho do Mandril	Comprimento da castanha	Altura da castanha	Largura da castanha
137119	1250	124	62	50

Tipo 544-00 **Castanhas superiores tipo garra reversível**, lingueta e entalhe de design padrão, grande faixa de fixação, 1 peça, temperada

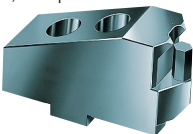

Nº do Item	Tamanho do Mandril	Comprimento da castanha	Altura da castanha	Largura da castanha
137108	750	90	55	34
137114	1000	100	62	34
137120	1250	124	62	50

Tipo 544-00 **Castanhas superiores tipo garra reversível**, lingueta e entalhe de design padrão, faixa de fixação média, 1 peça, temperada

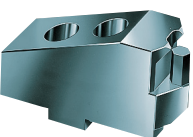

Nº do Item	Tamanho do Mandril	Comprimento da castanha	Altura da castanha	Largura da castanha
137109	750	72	55	34
137115	1000	86	62	34
137121	1250	100	62	50

Tipo 544-05 **Castanhas superiores tipo garra reversível**, lingueta e entalhe de design grande, pequena faixa de fixação, 1 peça, temperada

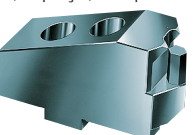

Nº do Item	Tamanho do Mandril	Comprimento da castanha	Altura da castanha	Largura da castanha
137110	750	80	55	50
137116	1000	93	62	50

CASTANHAS DURO-TA XT

Tipo 544-05 **Castanhas superiores tipo garra reversível**, lingueta e entalhe de design grande, faixa de fixação média, 1 peça, temperada

Nº do Item	Tamanho do Mandril	Comprimento da castanha	Altura da castanha	Largura da castanha
137111	750	90	55	50
137117	1000	106	62	50

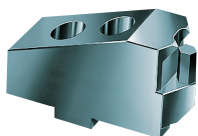

Tipo 544-05 **Castanhas superiores tipo garra reversível**, lingueta e entalhe de design grande, grande faixa de fixação, 1 peça, temperada

Nº do Item	Tamanho do Mandril	Comprimento da castanha	Altura da castanha	Largura da castanha
137112	750	72	55	50
137118	1000	86	62	50

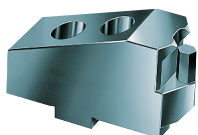

Tipo 000 **castanha monobloco EB**, conjunto temperado

Nº do Item	Tamanho do Mandril	Número de castanhas	Conteúdo da entrega	Comprimento da castanha	Altura da castanha	Largura da castanha
094002*	750	3	Conjunto	114	70	26
094003*	1000	3	Conjunto	130	79	32
094043*	1250	3	Conjunto	167	93	45

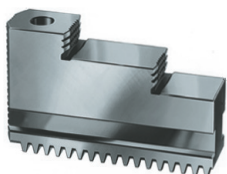

Castanhas escalonadas e temperadas, fornecidas como suplemento ou como peças de reposição, deve ficar presa no mandril. Em caso de entrega de castanha posterior, devolva o mandril.

* utilizável apenas no mandril básico.

Tipo 000 **Castanha não escalonada BL**, conjunto não escalonado, macio, material 16MnCr5

Nº do Item	Tamanho do Mandril	Número de castanhas	Conteúdo da entrega	Comprimento da castanha	Altura da castanha	Largura da castanha
249679*	750	3	Conjunto	118,7	70	26
249680*	1000	3	Conjunto	136,6	79	32
249681*	1250	3	Conjunto	173,6	93	45

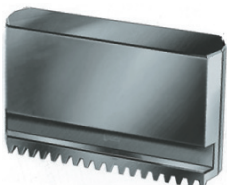

* utilizável apenas no mandril básico.

Tipo 003 **Castanha superior reversível UB**, conjunto temperado

Nº do Item	Tamanho do Mandril	Número de castanhas	Conteúdo da entrega	Comprimento da castanha	Altura da castanha	Largura da castanha
094014*	750	3	Conjunto	92	50	34,4
094015*	1000	3	Conjunto	107	56	35,7
094045*	1250	3	Conjunto	130	72	50,4

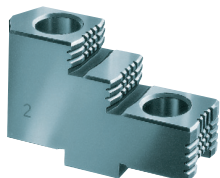

Castanhas escalonadas e temperadas, fornecidas como suplemento ou como peças de reposição, deve ficar presa no mandril. Em caso de entrega de castanha posterior, devolva o mandril.

* utilizável apenas no mandril básico.

CASTANHAS DURO-TA XT

Tipo 002 **Castanha base GB**, conjunto com parafusos de montagem

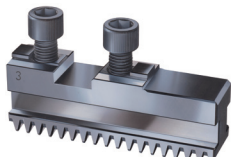

Nº do Item	Tamanho do Mandril	Número de castanhas	Conteúdo da entrega	Comprimento da castanha	Largura da castanha
094006*	750	3	Conjunto	110	26
094007*	1000	3	Conjunto	125	32
094044*	1250	3	Conjunto	160	45

* utilizável apenas no mandril básico.

Tipo 545-00 **Castanhas de extração**, para Insertos de fixação intercambiáveis, dentes dispostos diagonalmente, 1 peça, sem Insertos de fixação

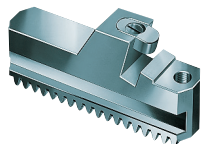

Nº do Item	Tamanho do Mandril	Comprimento da castanha	Altura da castanha	Largura da castanha
141041*	750	118,7	58,5	26
141043*	1000	136,4	63,9	32
141045*	1250	173,6	73,4	45

* utilizável apenas no mandril básico.

Tipo 545-00 **Castanhas de extração**, faixa de fixação adicional, para insertos de fixação intercambiáveis, dentes dispostos diagonalmente, 1 peça, sem insertos de fixação

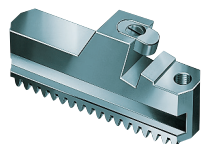

Nº do Item	Tamanho do Mandril	Comprimento da castanha	Altura da castanha	Largura da castanha
141042*	750	118,7	58,5	26
141044*	1000	136,4	63,9	32
141048*	1250	173,6	73,4	45

* utilizável apenas no mandril básico.

Tipo 545-60 **Insertos de Fixação intercambiáveis**, 1 peça, com dentes

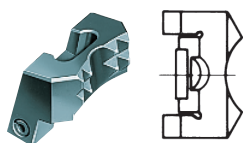

Nº do Item	Tamanho do Mandril
141052*	750/1000
141055*	1250

* utilizável apenas no mandril básico.

Tipo 545-70 **Insertos de Fixação intercambiáveis**, 1 peça, com dentes serrilhados

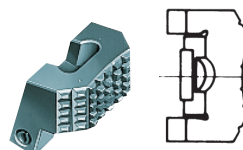

Nº do Item	Tamanho do Mandril
141053*	750/1000
141056*	1250

* utilizável apenas no mandril básico.

Tipo 545-80 **Insertos de Fixação intercambiáveis**, 1 peça, com superfície dura

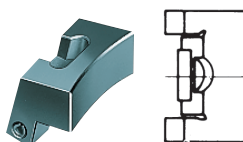

Nº do Item	Tamanho do Mandril
141054*	750/1000
141057*	1250

* utilizável apenas no mandril básico.



**RÖHM IND. E COM. DE
FERRAMENTAS DE FIXAÇÃO LTDA.**

Rod. Raposo Tavares, Km 14, s/no
Bloco A e C - Parte - Jardim Bandeirantes
CEP 05576-900 - São Paulo
Tel.: 0055 - 11 - 37 32 22 22
Fax: 0055 - 11 - 37 35 30 97
vendas@rohm.com.br
www.br.roehm.biz



Id.-Nr. XXX/ 0515 B