

EVOLUZIONE DEL SISTEMA HSK

Il nuovo anello in FKM sostituisce l'anello in gomma vulcanizzata



SISTEMA DI SERRAGGIO HSK CON NUOVO ANELLO

- Lunghezza di installazione ridotta del 27% per esigenze di spazio
- Forza di serraggio maggiore del 39% rispetto alla vecchia versione standard
- Distribuzione della forza applicata per un'elevata rigidità del sistema
- Facile installazione del sistema di serraggio

SISTEMA DI SERRAGGIO HSK CON NUOVO ANELLO

I comprovati set di serraggio RÖHM HSK sono ulteriormente migliorati: i petali sono collegati con un anello sostituibile, eliminando la gomma vulcanizzata. I petali della pinza possono essere agganciati rapidamente e facilmente all'anello di sicurezza durante lo smontaggio. Questo prolunga la vita dei petali della pinza e offre notevoli risparmi sui costi.

I VANTAGGI IN BREVE

- Elimina gli errori dovuti al deterioramento della vulcanizzazione
- Miglioramento delle proprietà del materiale: maggior resistenza al calore e agli agenti chimici
- L'anello in gomma FKM può essere sostituito in caso di rottura, riducendo i fermi macchina e i costi di manutenzione

IL NUOVO ANELLO RIMPIAZZA LA GOMMA VULCANIZZATA



Novità: anello di sicurezza e petali



Installazione dei petali



Sistema di presa con anello rimpiazzabile,
petali e perno centrale



Design del sistema di presa HSK standard

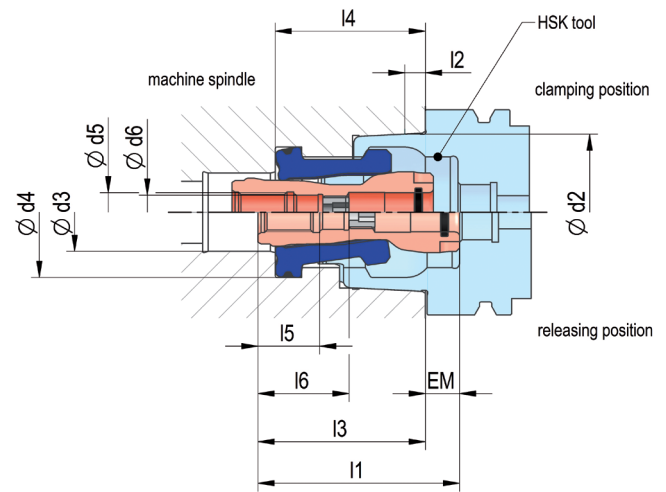

SISTEMA DI SERRAGGIO HSK

Design	Standard (RÖHM catalogo pagina 8007)			Alta velocità (RÖHM catalogo pagina 8008)		
	1037448	1037449	1037451	1037501	1015151	462324
Item No.	1037448	1037449	1037451	1037501	1015151	462324
Grandezza HSK-A/C/E/T	50	63	100	50	63	100
Grandezza HSK-B/D/F	63	80	125	63	80	125
Corsa totale	15	14	18	15	14	18
Corsa espulsione AM	0,5	0,5	0,8	0,5	0,5	0,8
Perno centrale-Ø	38	48	75	38	48	75
D3	18	24	40	18	24	40
D4	32	40	63	32	40	63
D5	M10x1	M12x1	M20x1,5	M10x1	M12x1	M20x1,5
D6	8	10,5	17,5	8	10,5	17,5
L1	50	62	98,5	50	62	98,5
L2	5	6,3	10	5	6,3	10
L3	39,5	51,5	85,2	39,5	51,5	85,2
L4	37,2	46,2	73	37,2	46,2	73
L5	17	19	34,5	17	19	34,5
L6	26	28	51	26	28	51
Regolazione dimensioni EM	10,5	10,5	13,3	10,5	10,5	13,3
Forza trazione kN	3	4	10	3	4	10
Forza di serraggio kN	15	25	50	15	25	50
Velocità max. min ⁻¹	36.000	24.000	14.000	50.000	40.000	24.000
Anello di sicurezza (Item No.)	1330757	1297374	1330784	330757	1297374	1330784
Strumento di assemblaggio (Item No.)	1329001	1324230	1329010	1329001	1324230	1329010

STRUMENTO DI ASSEMBLAGGIO PER SISTEMI HSK

- ⌚ Risparmio di tempo significativo in quanto l'assemblaggio dei set di bloccaggio richiede solo pochi secondi
- ⌚ Previene danni al sistema di serraggio e al mandrino
- ⌚ Semplicità e affidabilità dello strumento di assemblaggio, grazie al disegno ergonomico

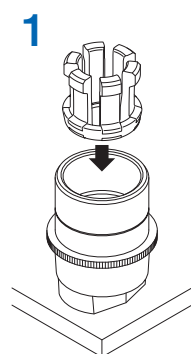

1
Inserire anello con petali nello strumento di assemblaggio

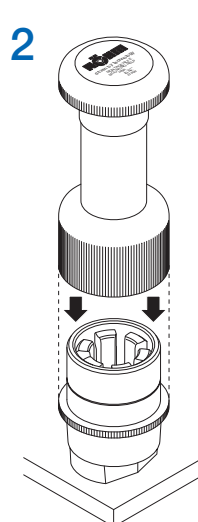

2
Chiudere lo strumento di assemblaggio

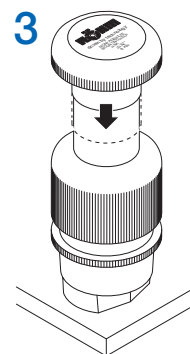

3
Spingere verso il basso lo strumento di assemblaggio per pre-posizionare anello e petali

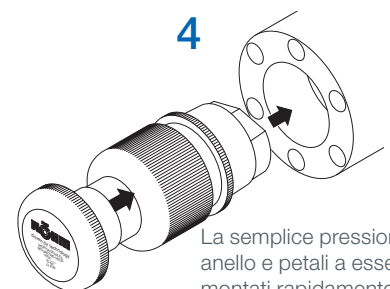

4
La semplice pressione porta anello e petali a essere montati rapidamente e in modo affidabile sull'albero del mandrino



Maggiori informazioni cliccando sul link:
www.roehm.biz/assemblytool

RÖHM Italia srl

Via Reiss Romoli 17
20019 Settimo Milanese
Italia
Tel +39 0292103531
Fax +39 0292101753
rohmitalia@roehm.biz
www.roehm.biz

